

Ultraschall-Netzverschleißanlage
Ultrasonic-Sealing Machine

USG440

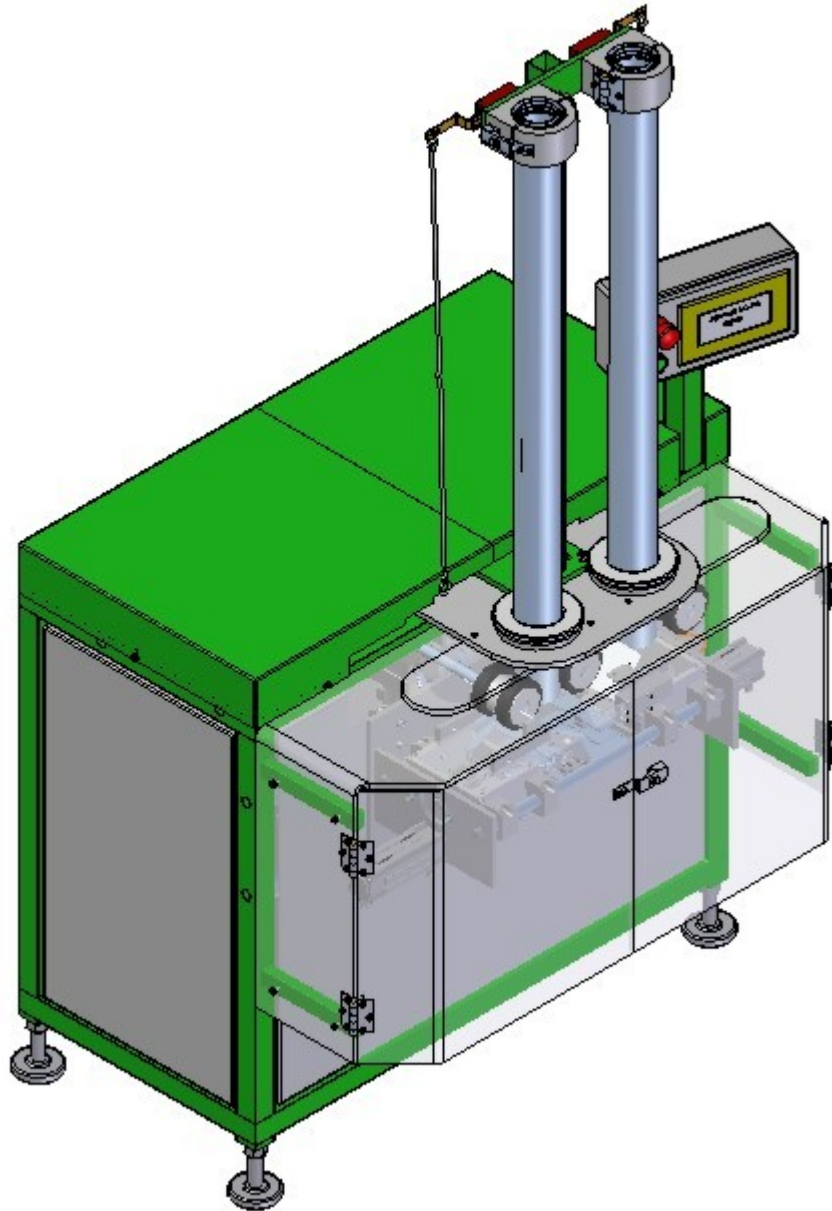

Variable Netzlänge, mit/ohne Etikett
Variable net length, with/without label

USG440

Allgemein

Der Ultraschall-Netzverschleißautomat USG440 ist eine weitere Entwicklungsstufe der bewährten USG340 zum Verpacken unterschiedlichster Produkte bei einem Füllgewicht von 20g bis zu 1500g in extrudiertes PE-Netzmaterial. Die Maschine wird genutzt zum Verpacken von Schokoladentalern, Schokoladen-Hohlfiguren, Erdnüssen, Käse, Stangenverpackungen von Zwiebeln oder Knoblauch und andere Produkte. Durch die robuste Konstruktion und den Einsatz modernster Bauelemente ist die Anlage nahezu wartungsfrei.

Alle Betriebsparameter werden auf dem bedienerfreundlichen „Touch-Panel“ angezeigt oder editiert. Dies gewährleistet eine ständige Überwachung der Funktionen und der Leistung der Anlage.

Funktionsweise

Der auf den Füllrohren vorhandene Netzschlauch wird mittels motorisch angetriebener Gummiräder für eine bestimmte, elektronisch voreinstellbare Länge vom Füllrohr abgezogen. Der Antrieb für den Netzabzug erfolgt über einen Frequenz geregelten Drehstromantrieb. Für den Schweißvorgang wird das Netz pneumatisch mittels spezieller Rafferfinger gerafft. Gleichzeitig fällt die nächste Produktmenge auf den geschlossenen Raffer. Nachdem der Schweißvorgang gestartet ist, wird das Netz zwischen den beiden übereinander liegenden Schweißstellen durch ein unabhängig gesteuertes Netzmesser getrennt. Nach dem verschweißen, trennen und abkühlen der Schweißnaht öffnet der Raffer wieder und der Vorgang wiederholt sich. Optional lassen sich mit dieser Anlage sogenannte Kettenverpackungen herstellen. Das bedeutet, das verschweißte Netz wird nicht bei jedem Zyklus geschnitten, sondern erst nachdem eine bestimmte vorgewählte Anzahl gleicher oder auch unterschiedlicher Produktmengen eingefüllt und jeweils durch eine Schweißung von einander getrennt worden sind. Auch das anbringen eines Etiketts ist optional möglich. Dies kann sowohl ein Streifen- als auch ein Flaschenhalsetikett in verschiedenen Abmessungen sein

Abmessungen:	ca. 1000x1000x1850 mm
Spannung:	230/400 VAC 50Hz 24 VDC
Druckluft:	min. 6 bar gereinigt, nicht geölt
Leistung:	>60 Packungen / min. bei entsprechender Zufuhr ohne Etikett >50 Packungen / min. bei entsprechender Zufuhr mit Etikett
Technische Änderungen ohne Vorankündigung vorbehalten	

General

The ultrasonic-net-sealing machine USG440 is a new machine basing on the approved USG340 designed to pack various product, weighing between 20g up to 1500 g into extruded PE net material. The machine is used to pack product varying from chocolate coins, chocolate hollow figures, peanuts, cheese, inline packages of onions or garlic and other products. Through the robust construction and the state-of-the-art building the machine is almost maintenance-free.

All operating parameters are announced or edited on the userfriendly „Touch-panel“. By this a continuous control of the function and capacity is guaranteed.

Mode of operation

The tubular net available on the filling tubes is driven off the filling tube by means of motor powered rubber wheels for a specific, electronically presettable length. The wheels are motorized by a three-phase alternating current gearmotor. The net is gathered pneumatically by means of special collecting fingers. Simultaneously the next product amount drops down through the filling tube on to the then closed net collector. After the seal function is started, the net is cutted by a separately controlled net cutting knife between the two adjacent points of the seal. After that and after chilling the seal the net collector opens again and the cycle is repeated. Optionally the so-called chain packs can be produced with this machine. That means the net is welded after each individual charge of the same or different product to separate the product, but cutted only after a specific number of product charges have been filled in. Also a label-feed can be mounted optionally. This can be either a stripe or a wine-glas type label in different dimensions

Dimensions:	appr. 1000x1000x1850 mm
Power supply:	230/400 VAC 50Hz 24 VDC
Compressed air:	min. 6 bar cleaned, not oiled
Capacity:	>60 cycles / min. without label at sufficient product supply >50 cycles / min. with label at sufficient product supply
Subject to change without prior notice	